



TREKHAKEN - ATTELAGES

n.v. GDW
 Hoogmolenwegel 23
 8790 Waregem – België
 Tel. 056/604212
 Fax: 056/600193

TREKHAAK-ATTELAGE : RENAULT EXPRESS combi '86

N°: 715

Samenstelling trekhaak

1 trekhaak ref. 715	
1 bolhouder – zweestuk	(*)
1 bol Ø50 compleet	(*)
2 moeren met bouten M14-45	(*)
1 veiligheidsschakel (800.024)	(*)
4 moeren met bouten M10-30	(A-B)
2 moeren met bouten M10-80	(C)
3 rondsels 60-12	(B-C')
2 rondsels 60/25-12	(A)
2 verhoogde rondsels 60-16/50	(C-C')
6 borgrondsels Ø10	(A-B-C)
2 borgrondsels Ø14	(*)

Composition

1 attelage réf. 715	
1 équerre porte-boule	(*)
1 boule Ø50 complète	(*)
2 écrous avec boulons M14-45	(*)
1 anneau de sécurité (800.024)	(*)
4 écrous avec boulons M10-30	(A-B)
2 écrous avec boulons M10-80	(C)
3 rondelles 60-12	(B-C')
2 rondelles 60/25-12	(A)
2 rondelles rehaussées 60-16/50	(C-C')
6 rondelles de sécurité Ø10	(A-B-C)
2 rondelles de sécurité Ø14	(*)

MONTAGE HANDLEIDING

- 1/ Reservewiel wegnemen en uitlaat losmaken.
- 2/ (C) en (C') zullen tegen de zijkant chassisliggers aankomen op voorziene boringen horizontaal in chassis, hier eerst de verhoogde rondsels via binnenkant inbrengen.
- 3/ Trekhaak plaatsen met (C') langs binnenzijde en (C) langs buitenzijde van de chassisliggers (hier de bouten inbrengen, rondsels buitenaan chassis bij (C')). (B) tegen grond laadvloer en (A) tegen carrosserieafboording.
- 4/ (A) en (B) doorboren (Ø10,5) en bouten en rondsels bij (B) via binnenruimte en bij (A) rondsel in de afboording plaatsen. Monteren (*) en alles degelijk aanschroeven.
- 5/ Uitlaat en reservewiel terugplaatsen.

NOTICES DE MONTAGE

- 1/ Enlever roue de rechange et détacher échappement à l'arrière.
- 2/ Mettre (C) et (C') contre le côté des poutres de châssis sur les forage prévus, horizontalement dans le châssis, mettre ici les rondelles rehaussées via l'intérieur.
- 3/ Mettre l'attelage avec (C') au côté intérieur et (C) à l'extérieur des poutres de châssis (ici, mettre les boulons, mettre les rondelles à l'extérieur du châssis en (C'), mettre (B) contre le fond de charge et (A) contre le bord de la carrosserie.
- 4/ Forer (A) et (B) en Ø10,5 et mettre les boulons et rondelles en (B) via l'espace intérieur et en (A) mettre la rondelle dans le bord. Monter (*) et bien serrer le tout.
- 5/ Remettre la roue de rechange et attacher l'échappement.

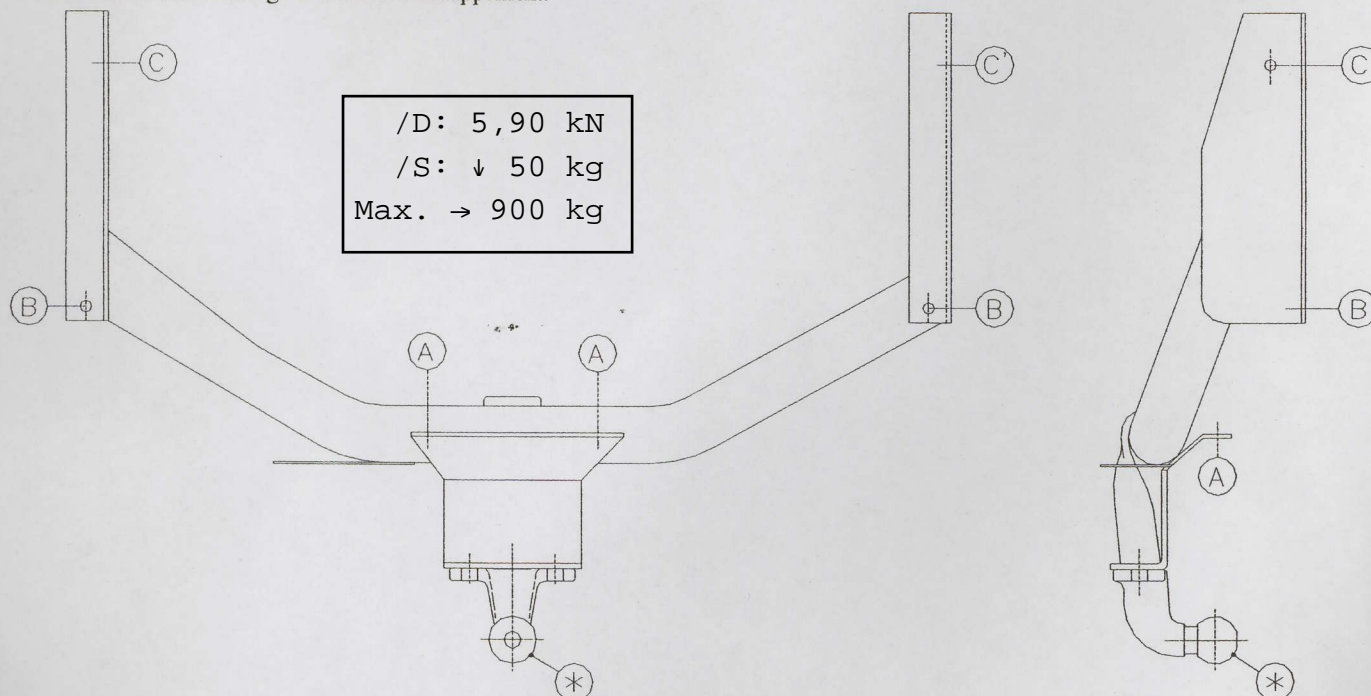

N.B. (*) standaard uitrustingen (kunnen vervangen worden door originele aanpasstukken)
 Équipements standard (peuvent être remplacer par des pièces d'adaptation d'origine)